

Proiettore interattivo Dell S560P/ S560T Guida all'uso



Nota, richiami all'Attenzione e Avvisi



NOTA: La dicitura NOTA indica informazioni importanti che contribuiscono a migliorare l'utilizzo del proiettore.



ATTENZIONE: Un richiamo all'ATTENZIONE indica potenziali danni all'hardware o la perdita dei dati se non sono seguite le istruzioni.



AVVISO: Un avviso all'AVVISO segnala il potenziale di danni alle proprietà, di lesioni personali o di morte.

Le informazioni contenute nel presente documento sono soggette a modifiche senza preavviso.

© 2016 Dell Inc. Tutti i diritti riservati.

È severamente vietata la riproduzione di questi materiali, con qualsiasi strumento, senza l'autorizzazione scritta di Dell Inc.

Marchi utilizzati in questo testo: Dell ed il logo DELL sono marchi della Dell Inc.; DLP ed il logo DLP sono marchi della TEXAS INSTRUMENTS INCORPORATED; Microsoft e Windows sono marchi o marchi registrati della Microsoft Corporation negli Stati Uniti e/o in altri paesi.

Altri marchi di fabbrica e nomi commerciali possono essere utilizzati in questo documento sia in riferimento alle aziende che rivendicano il marchio e i nomi sia in riferimento ai prodotti stessi. Dell Inc. nega qualsiasi partecipazione di proprietà relativa a marchi di fabbrica e nomi commerciali diversi da quelli di sua proprietà.

Modello: Proiettore Dell S560P/ S560T

Giugno 2016 Rev. A00

Contenuti

1	Informazioni sul proiettore Dell	5
	Contenuto della confezione del proiettore	5
	Vista dall'alto e dal basso del proiettore	7
	Collegamenti del proiettore.	8
	Regolazione delle dimensioni dell'immagine	10
	Telecomando	12
2	Uso della penna interattiva (solo per S560P)	16
	Requisiti di sistema.	16
	Informazioni sul puntatore interattivo	17
	Sostituzione delle punte della penna interattiva	18
	Sostituzione delle batterie nella penna interattiva	19
	Uso della penna interattiva con l'S560P.	20
	Impostazione area di tocco.	21
	Calibrazione della penna.	23
3	Uso del tocco interattivo (solo per S560T)	24
	Requisiti di sistema.	24
	Impostazione del tocco interattivo	25
	Uso del tocco interattivo con l'S560T	25
	Impostazione area di tocco.	27
	Calibrazione tocco interattivo	29
	Uso di S560T e della lavagna cancellabile a secco.	30
4	Collegamento dell'adattatore display wireless	31
	Installazione dell'adattatore display wireless.	31
	Impostazione dell'adattatore display wireless	32

5	Risoluzione dei problemi	33
	Consigli per la risoluzione dei problemi.	33
	Segnali guida	37
6	Manutenzione	38
	Sostituzione della lampada	38
	Sostituzione delle batterie del telecomando.	40
7	Specifiche tecniche	41
8	Informazioni aggiuntive	45
9	Contattare Dell	46

1

Informazioni sul proiettore Dell

Il proiettore viene fornito con gli elementi indicati di seguito. Assicurarsi che la fornitura sia completa e contattare Dell se manca qualcosa.

Contenuto della confezione del proiettore

Contenuto della confezione

Cavo di alimentazione

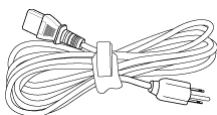

Cavo VGA da 5 m (VGA a VGA)

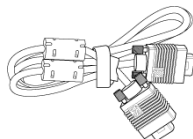

Telecomando



Batterie AAA (2 per S560T; 6 per S560P)



CD, Guida dell'utente e documentazione

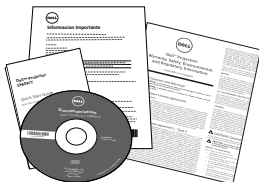

Cavo mini da 5 m (USB-A a mini B)

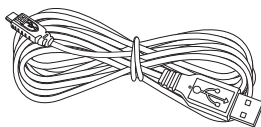

Contenuto della confezione (solo S560P)

Penna interattiva (2)/
Cappuccio penna (4)

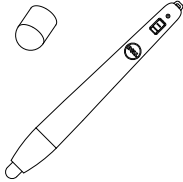

Cinghietta (2)



Contenuto della confezione (solo S560T)

Unità di tocco

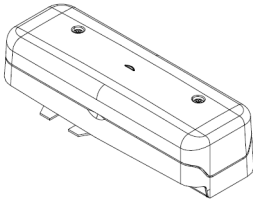

Cavo di alimentazione CC-CC da
2 m (per unità di tocco)

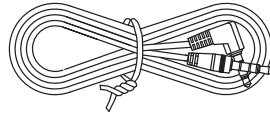

Penna passiva (2)/Pennino (2)

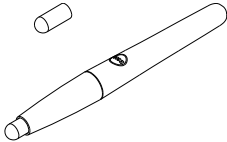

Kit supporto fisso dell'unità di tocco

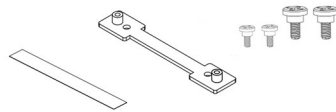

Vista dall'alto e dal basso del proiettore

Veduta superiore

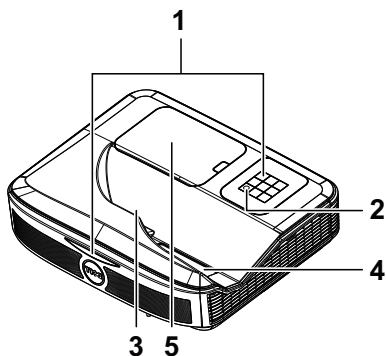

Veduta inferiore

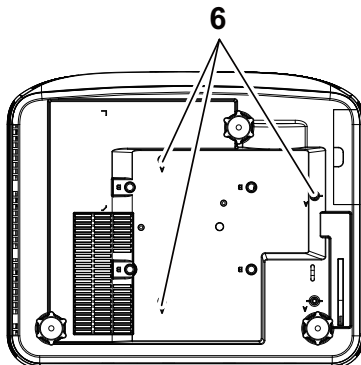

-
- | | |
|---|--|
| 1 | Ricevitori a infrarossi (IR) |
| 2 | Tasto alimentazione |
| 3 | Fotocamera |
| 4 | Obiettivo |
| 5 | Coperchio lampada |
| 6 | Fori di montaggio per montaggio a parete |
- A: Supporto a parete Dell S560
B: Supporto a parete universale
-



NOTA: Foro di montaggio per montaggio a parete M4 X 4. Coppia consigliata < 15 kgf cm.

Collegamenti del proiettore

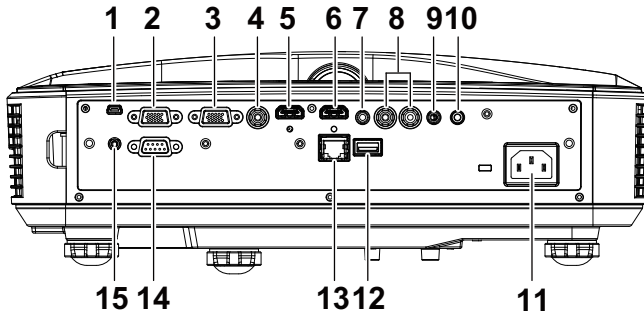

1	Mini USB (mini tipo B)	9	Connettore microfono
2	Connettore di uscita VGA (loop through monitor)	10	Connettore di uscita audio
3	Connettore di ingresso VGA	11	Connettore d'alimentazione
4	Connettore video composito	12	Connettore USB A
5	Connettore HDMI 2	13	Connettore RJ 45
6	Connettore HDMI 1	14	Connettore RS232
7	Connettore di ingresso audio	15	Alimentazione unità di tocco
8	Connettore RCA audio		

⚠ ATTENZIONE: Attenersi alle istruzioni per la sicurezza prima di iniziare una qualsiasi delle procedure di questa sezione, come descritto a pagina 9.

ATTENZIONE: Istruzioni per la sicurezza

- 1 Non usare il proiettore accanto ad apparecchi che generano molto calore.
- 2 Non usare il proiettore in aree dove è presente molta polvere. La polvere potrebbe causare guasti al sistema e il proiettore potrebbe chiudersi automaticamente.
- 3 Accertarsi che il proiettore sia montato in un'area ben ventilata.
- 4 Non bloccare le prese d'aria e le aperture del proiettore.
- 5 Accertarsi che il proiettore operi a temperatura ambiente (fra 5° C e 40° C).
- 6 Non toccare la presa di ventilazione in quanto potrebbe essere estremamente calda all'accensione del proiettore o subito dopo averlo spento.
- 7 Non guardare l'obiettivo con il proiettore acceso per evitare lesioni agli occhi.
- 8 Non posizionare alcun oggetto in prossimità o davanti al proiettore e non coprire l'obiettivo quando il proiettore è acceso in quanto il calore potrebbe fondere o bruciare l'oggetto.
- 9 Non usare l'alcol per pulire l'obiettivo.



NOTA:

- Non tentare di installare da sé il proiettore sulla parete. L'installazione deve essere eseguita da un tecnico qualificato.
- Kit di montaggio a parete del proiettore consigliato. Per altre informazioni fare riferimento al sito del supporto Dell all'indirizzo: **dell.com/support**.
- Fare riferimento alle Informazioni sulla sicurezza, in dotazione al proiettore, per altre informazioni.
- Il proiettore S560P/ S560T può essere usato solo in interni.

Regolazione delle dimensioni dell'immagine

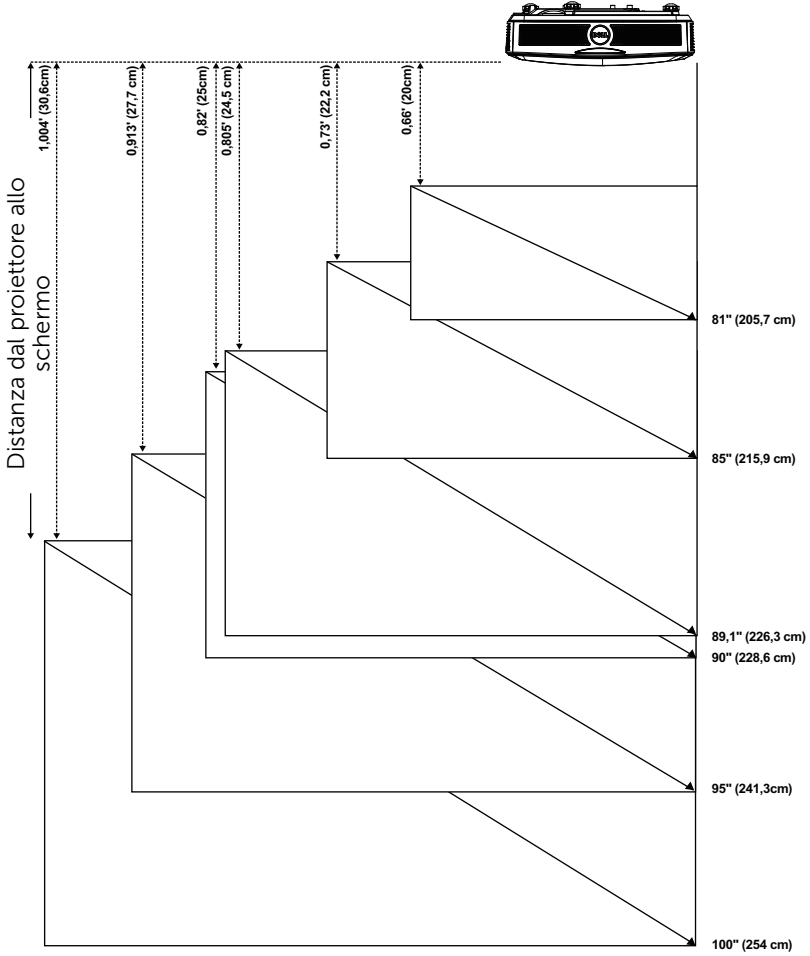



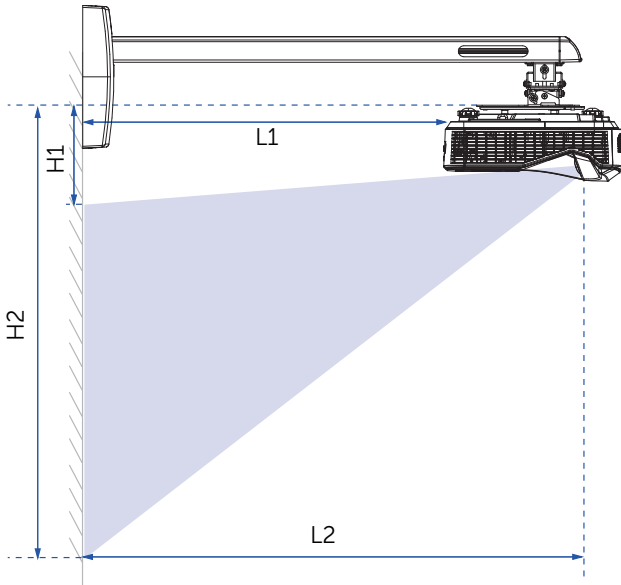

Regolazione della forma dell'immagine



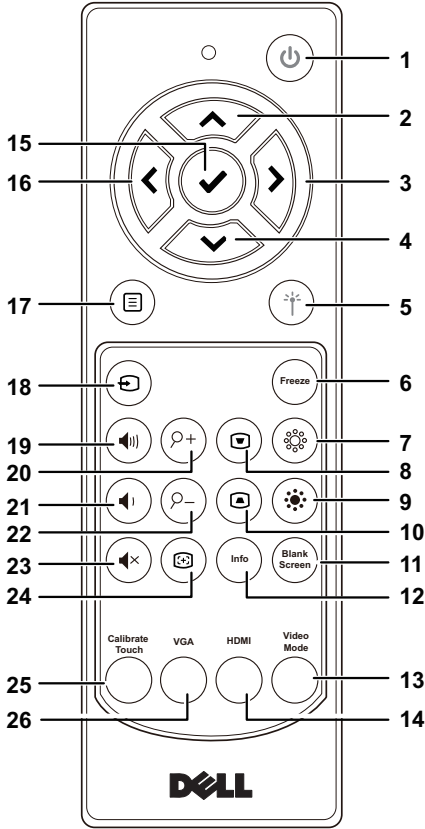

Dimensioni schermo						H1	H2	L1		L2			
Diagonale		Larghezza		Altezza				ampio		ampio			
pollice	mm	pollice	mm	pollice	mm	pollice	mm	pollice	mm	pollice	mm		
81	2057	71	1793	40	1009	6	145	45	1153	8	200	18	452
85	2159	74	1882	42	1059	6	154	48	1212	9	222	19	474
89,1	2263	78	1972	44	1110	6	163	50	1273	10	245	20	497
90	2286	78	1992	44	1121	7	165	51	1286	10	250	20	502
95	2413	83	2103	47	1183	7	177	54	1360	11	278	21	530
100	2540	87	2214	49	1245	7	188	56	1434	12	306	22	558













Telecomando



1	Alimentazione 	Accende o spegne il proiettore.
2	Su 	Premere per spostarsi all'interno delle voci del menu OSD (visualizzazione su schermo).
3	Destra 	Premere per spostarsi all'interno delle voci del menu OSD (visualizzazione su schermo).
4	Giù 	Premere per spostarsi all'interno delle voci del menu OSD (visualizzazione su schermo).

5	Laser 	<p>Puntare il telecomando verso lo schermo e tenere premuto il tasto del laser per attivarlo.</p> <p>⚠️ AVVISO: Non guardare direttamente il puntatore Laser quando è attivo. Evitare di dirigere la luce agli occhi.</p>
6	Blocco	Premere per mettere in pausa l'immagine su schermo, poi premere di nuovo "Blocco" per sbloccare l'immagine.
7	Luminosità + 	Premere per aumentare la luminosità dell'immagine.
8	Correzione distorsione + 	Premere per regolare la distorsione dell'immagine causata dall'inclinazione del proiettore (+/-40 gradi).
9	Luminosità - 	Premere per diminuire la luminosità dell'immagine.
10	Regolazione distorsione - 	Premere per regolare la distorsione dell'immagine causata dall'inclinazione del proiettore (+/-40 gradi).
11	Schermata in bianco	Premere per passare tra la visualizzazione di schermate bianche e nere vuote e tornare alla presentazione.
12	Informazioni	Premere per visualizzare le informazioni sul proiettore.
13	Mod. Video	<p>Il proiettore è dotato di configurazioni preimpostate ottimizzate per la visualizzazione di dati (slide di presentazione) o video (filmati, giochi, ecc.).</p> <p>Premere il tasto Mod. Video per passare fra Modalità Presentazione, Modalità Luminoso, Modalità Film, sRGB o Modalità personale.</p> <p>Premendo una volta il tasto Mod. Video sarà mostrata la modalità video corrente. Premendo di nuovo il tasto Mod. Video si passerà fra le modalità.</p>
14	HDMI	Premere per scegliere l'origine HDMI.

15	Invio 	Premere per confermare la selezione effettuata.
16	Sinistra 	Premere per spostarsi all'interno delle voci del menu OSD (visualizzazione su schermo).
17	Menu 	Premere per attivare l'OSD.
18	Origine 	Premere per passare tra le sorgenti VGA, Composito, HDMI-1 e HDMI-2.
19	Volume su 	Premere per alzare il volume.
20	Zoom + 	Premere per ingrandire l'immagine.
21	Volume giù 	Premere per abbassare il volume.
22	Zoom - 	Premere per ridurre l'immagine.
23	Mute 	Premere per azzerare/ripristinare il volume dell'altoparlante del proiettore.
24	Reg. autom. 	Premere per regolare automaticamente l'immagine visualizzata.
25	Calibrate Touch	Premere per calibrare il tocco e regolare per una migliore precisione.  NOTA: È necessario l'utility di impostazione.
26	VGA	Premere per scegliere l'origine VGA.

Portata operativa del telecomando

Distanza operativa	
Angolo	$\pm 30^\circ$
Distanza	7m/700,13 cm

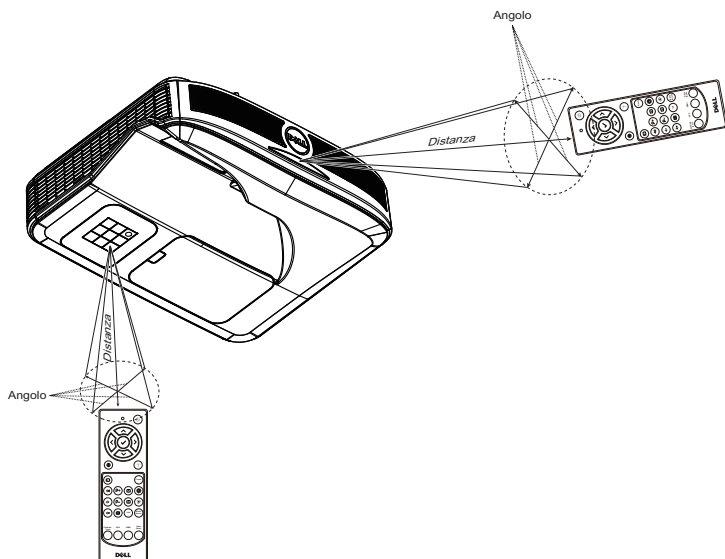

NOTA: La distanza operativa attuale potrebbe differire leggermente da quella dell'illustrazione. Le batterie scariche impediscono inoltre al telecomando di azionare correttamente il proiettore.

2

Uso della penna interattiva (solo per S560P)

Il proiettore S560P proietta l'immagine del desktop del computer collegato sulla lavagna e agisce come dispositivo di ingresso sul computer. È possibile navigare, selezionare e interagire con i programmi del computer dalla lavagna.

L'S560P è un proiettore interattivo con penna. Scaricare e installare Dell S560x Interactive Utility per la prima impostazione e la calibrazione dell'interattività.

Requisiti di sistema



NOTA: Il computer deve soddisfare i seguenti requisiti minimi del sistema:

Sistema operativo	Numero di punti di tocco supportati	Installazione di S560x Interactive Utility* ¹	
		Per la prima impostazione	Per l'uso successivo
Windows 7/8/10	10 punti di tocco	Supportato* ³	Non necessario
MAC OS X (10.7~10.11)	1 punto di tocco* ⁴	Supportato	Necessario. Installare l'utility di impostazione su tutti i computer Mac OS per utilizzarli con S560P
ChromeBook	10 punti di tocco	Non supportato. Utilizzare un computer Windows o Mac per completare la prima impostazione per S560P	Non necessario

*1 : Ottenere S560x Interactive Utility dal CD fornito in dotazione o scaricarlo da Dell Support

*2 : L'S560P richiede la prima calibrazione. Assicurarsi di calibrare le penne interattive prima dell'uso

*3 : È necessaria l'installazione di .NET Framework 4.0

*4 : Il sistema operativo Mac supporta solo 1 punto di tocco



NOTA: Per una migliore precisione, impostare sulla modalità di visualizzazione "Solo proiettore" prima della calibrazione. Per ulteriori dettagli sulla funzione di tocco e la calibrazione in diverse modalità di visualizzazione, andare alla "Guida all'impostazione tocco dell'S560T", Risoluzione dei problemi D2.

Informazioni sul puntatore interattivo

La penna interattiva consente all'utente di interagire con il contenuto proiettato nello stesso modo di un input del mouse.

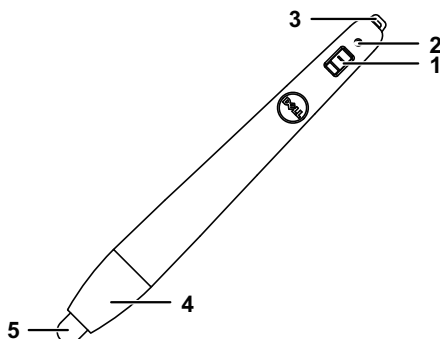

1	Interruttore d'alimentazione
2	Indicatore di alimentazione Quando si accende la penna, l'indicatore di alimentazione lampeggia per qualche secondo e si spegne. Verde: Funzionamento normale Rosso: Batteria in fase di esaurimento Nessuna spia: Batteria scarica
3	Passante cinghietta
4	Accesso al vano batterie. Ruotare per aprire e sostituire le batterie.
5	Punta della penna

Sostituzione delle punte della penna interattiva



NOTA: In caso di danni alla penna o se questa non funziona bene, è necessario sostituire le punte.

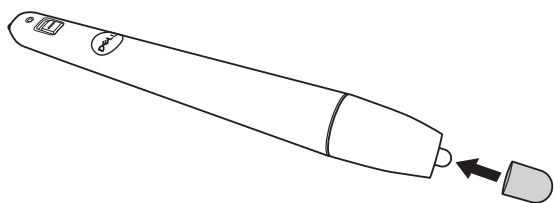
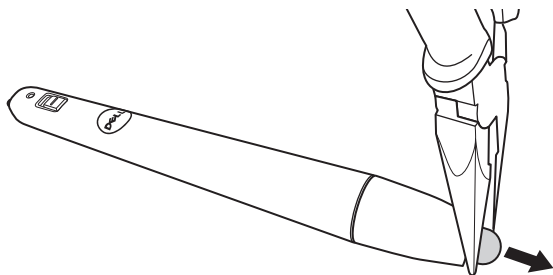

Sostituzione delle batterie nella penna interattiva

 **NOTA:** Se la batteria è in fase di esaurimento, l'indicatore LED inizia a lampeggiare in rosso quando si accende la penna. In questo caso, sostituire con due nuove batterie AAA.

1 È possibile accedere al vano batterie ruotando la testa della penna per aprirla.

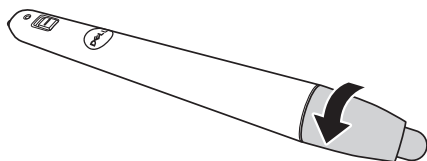

2 Inserire le batterie e allineare correttamente la polarità in base all'indicazione nella testa della penna.

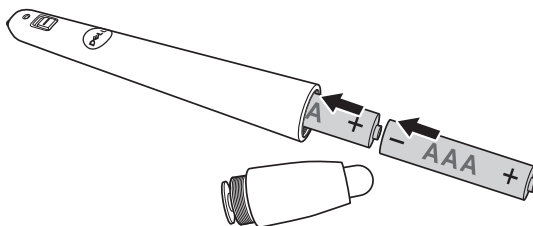

 **NOTA:** Non mischiare batterie di tipo diverso e non usare insieme batterie nuove e vecchie.

3 Riposizionare la testa della penna e ruotarla finché l'accesso al vano batterie non è completamente chiuso.

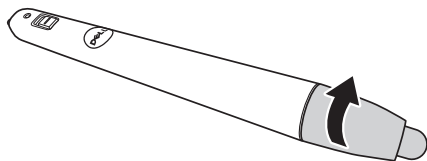

Uso della penna interattiva con l'S560P

Passo 1: Collegare il computer al proiettore con il cavo HDMI/ VGA per visualizzare l'immagine. Collegare il cavo USB per l'uso in modalità interattiva. Se si usa un sistema operativo Mac OS, eseguire S560x Interactive Utility per impostare la penna.

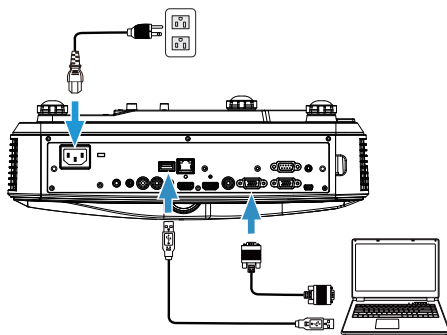

Passo 2. Eseguendo Dell S560x Interactive Utility, gli utenti possono selezionare la modalità interattiva predefinita (👉) per il tocco multipunto. Passare alla modalità Penna attiva per l'S560P.

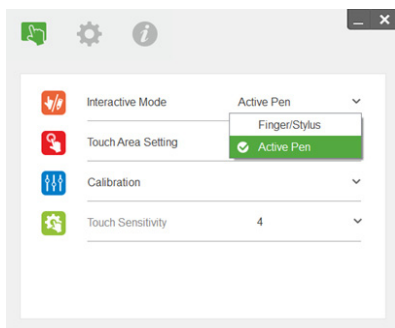

Per Mac OSX è supportato solo un tocco a punto singolo



NOTA: Per computer Mac OS, è necessario eseguire Dell S560x Interactive Utility.

Impostazione area di tocco

Passare alla modalità di visualizzazione "Solo proiettore".

1 Selezionare Automatico di Impostazione area di tocco:

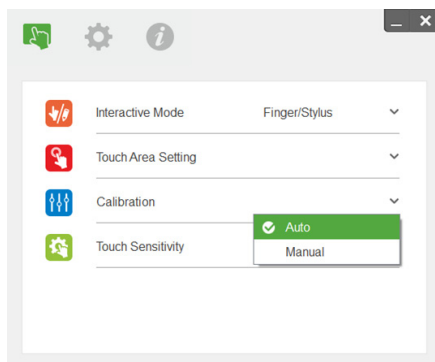

NOTA:

- Uscire da tutte le applicazioni software
- Ridurre la luce ambiente
- Non ostruire o agitare l'obiettivo durante Impostazione area di tocco
- Controllare se l'immagine è nitida. In caso contrario, regolare la messa a fuoco per rendere più nitida l'immagine
- Se appare il messaggio di errore, passare a Manuale di Impostazione area di tocco.

2 Selezionare Manuale di Impostazione area di tocco:

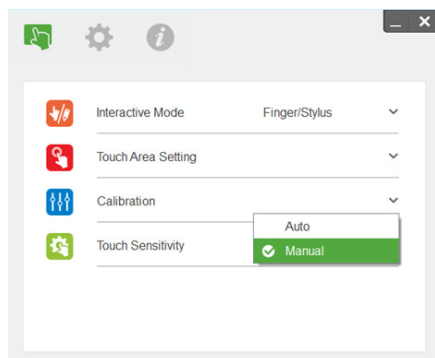

- 2-1** Dopo che la videocamera acquisisce l'immagine, viene visualizzata una finestra dell'area di tocco. Se l'immagine acquisita non è sufficientemente nitida, rifelezionare "Selezione modalità luce ambientale" da "Automatico" a "Luminoso" o "Scuro" in base alla condizione di luce ambientale effettiva.

Nota: L'immagine acquisita mostra la visualizzazione effettiva della videocamera, invertita rispetto all'immagine proiettata. Ad esempio: P1 è l'angolo inferiore destro, P2 è l'angolo inferiore sinistro.

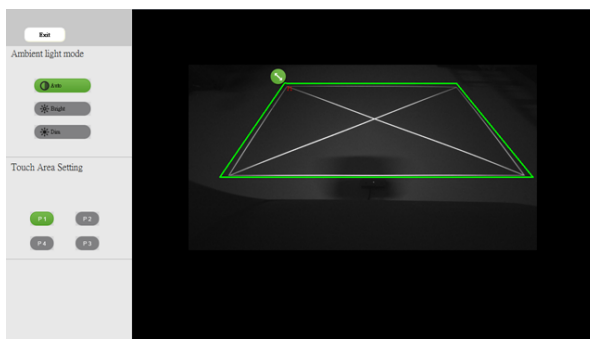

- 2-2** Regolazione precisa del limite dell'area di tocco
- Passo 1: Fare clic su P1 e utilizzare il mouse per trascinare P1 sull'angolo superiore sinistro. Allineare la zona verde regolabile con la cornice bianca proiettata.
 - Passo 2: Regolare da P2 a P4; la zona verde regolabile si deve sovrapporre completamente alla cornice bianca proiettata.
 - Passo 3: Infine, controllare di nuovo se la zona verde si sovrappone completamente alla cornice bianca proiettata. In caso contrario, eseguire di nuovo la regolazione precisa.
- 2-3** Una volta posizionata correttamente l'area di tocco, fare clic sul tasto Esci.

Calibrazione della penna

- 1 Passare alla modalità di visualizzazione "Solo proiettore".
- 2 Eseguire la calibrazione tocco su S560P utilizzando S560x Interactive Utility (Win e Mac).
- 3 Selezionare la calibrazione automatica durante l'esecuzione di S560X Interactive Utility.

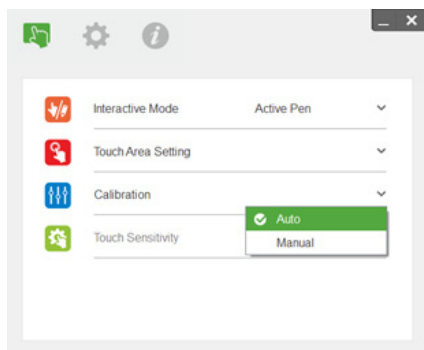

NOTA: Se appare il messaggio di errore, attenersi alle procedure di seguito per eseguire la risoluzione dei problemi ed effettuare di nuovo Calibrazione automatica.

- Chiudere tutte le applicazioni software
- Ridurre la luce ambiente
- Non ostruire o agitare l'obiettivo durante la calibrazione
- Verificare se l'immagine proiettata è nitida. In caso contrario, eseguire la messa a fuoco per rendere nitida l'immagine

In caso di errore di calibrazione automatica, eseguire l'impostazione con "Calibrazione automatica".

- 4 Selezionare Calibrazione manuale e attenersi alle procedure di calibrazione. Si consiglia Calibrazione manuale per una maggiore precisione.

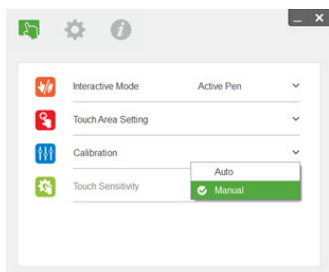

3

Uso del tocco interattivo (solo per S560T)

Il proiettore S560T proietta l'immagine del desktop del computer collegato sulla lavagna e agisce come dispositivo di ingresso sul computer. È possibile navigare, selezionare e interagire con i programmi del computer dalla lavagna.

Il proiettore S560T è un proiettore interattivo multitocco a 10 punti. Per impostare la funzione interattiva, installare l'unità di tocco come descritto in 'Guida all'impostazione tocco'. Inoltre, utilizzare Dell S560x Interactive Utility per la prima impostazione e calibrazione, che si trova nel CD e può essere scaricato da Dell Support.

Requisiti di sistema



NOTA: Il computer deve soddisfare i seguenti requisiti minimi del sistema:

Sistema operativo	Numero di punti di tocco supportati	Installazione di S560x Interactive Utility ^{*1}	
		Per la prima impostazione	Per l'uso successivo
Windows 7/8/10	10 punti di tocco	Supportato ^{*3}	Non necessario
MAC OS X (10.7~10.11)	1 punto di tocco ^{*4}	Supportato	Necessario. Installare l'utility di impostazione su tutti i computer Mac per utilizzarli con S560T
ChromeBook	10 punti di tocco	Non supportato. Utilizzare un computer Windows o Mac per completare la prima impostazione per S560T	Non necessario

*1 : Ottenere S560x Interactive Utility dal CD fornito in dotazione o scaricarlo da Dell Support

*2 : All'inizio S560T richiede l'allineamento e la calibrazione. Assicurarsi di completare la procedura di impostazione prima dell'uso

*3 : È necessaria l'installazione di NET Framework 4.0

*4 : Il sistema operativo Mac supporta solo 1 punto di tocco



NOTA: Per una migliore precisione, impostare sulla modalità di visualizzazione "Solo proiettore" prima della calibrazione. Per ulteriori dettagli sulla funzione di tocco e la calibrazione in diverse modalità di visualizzazione, andare alla "Guida all'impostazione tocco dell'S560T", Risoluzione dei problemi D2.

Impostazione del tocco interattivo

Per impostare la funzione interattiva, installare l'unità di tocco come descritto in 'Guida all'impostazione tocco'.

Uso del tocco interattivo con l'S560T

Passo 1: Collegare il computer al proiettore con il cavo HDMI/ VGA per visualizzare l'immagine. Collegare il cavo USB per l'uso in modalità interattiva. Se si usa un sistema operativo Mac OS, eseguire S560x Interactive Utility per impostare la funzionalità tocco.

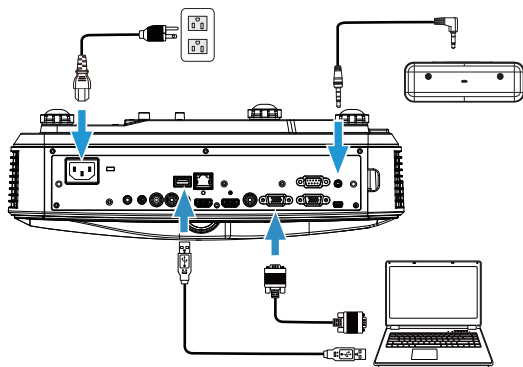

Passo 2:

Eseguendo Dell S560x Interactive Utility, gli utenti possono selezionare la modalità interattiva predefinita () per il tocco multipunto. Passare alla modalità Dito/Stilo per S560T con tocco interattivo dell'unità di tocco.

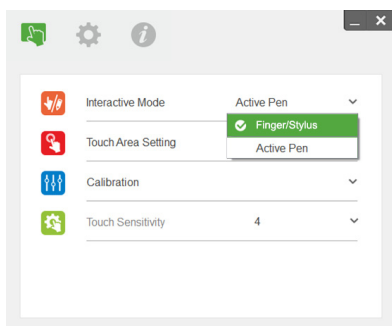

Per sistema Mac OS X è disponibile solo un tocco a punto singolo.



NOTA: Per computer Mac OS, è necessario eseguire Dell S560x Interactive Utility.

Impostazione area di tocco

Passare alla modalità di visualizzazione "Solo proiettore".

1 Selezionare Automatico di Impostazione area di tocco:

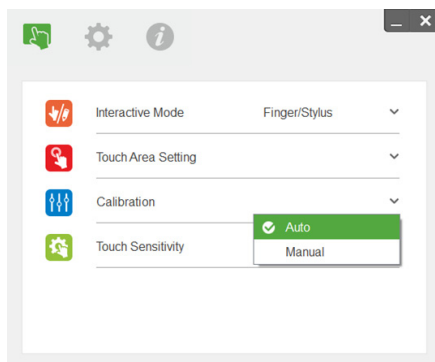

NOTA:

- Uscire da tutte le applicazioni software
- Ridurre la luce ambiente
- Non ostruire o agitare l'obiettivo durante Impostazione area di tocco
- Controllare se l'immagine è nitida. In caso contrario, regolare la messa a fuoco per rendere più nitida l'immagine
- Se appare il messaggio di errore, passare a Manuale di Impostazione area di tocco.

2 Selezionare Manuale di Impostazione area di tocco:

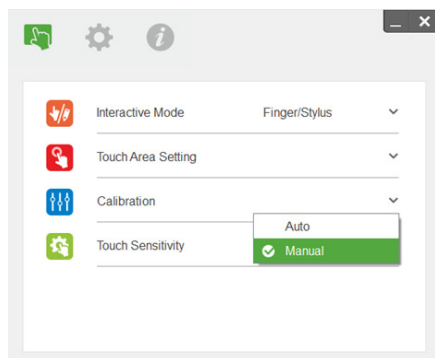

- 2-1** Dopo che la videocamera acquisisce l'immagine, viene visualizzata una finestra dell'area di tocco. Se l'immagine acquisita non è sufficientemente nitida, rizelezionare "Selezione modalità luce ambientale" da "Automatico" a "Luminoso" o "Scuro" in base alla condizione di luce ambientale effettiva.

Nota: L'immagine acquisita mostra la visualizzazione effettiva della videocamera, invertita rispetto all'immagine proiettata. Ad esempio: P1 è l'angolo inferiore destro, P2 è l'angolo inferiore sinistro.

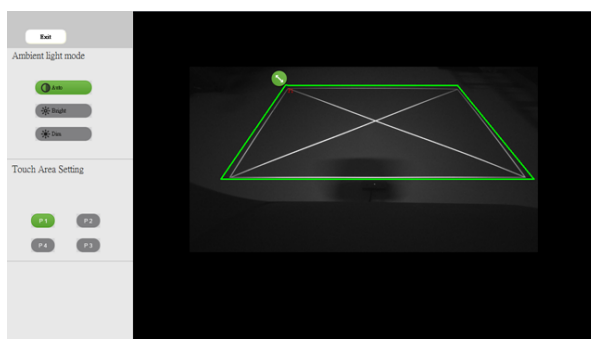

- 2-2** Regolazione precisa del limite dell'area di tocco
- Passo 1: Fare clic su P1 e utilizzare il mouse per trascinare P1 sull'angolo superiore sinistro. Allineare la zona verde regolabile con la cornice bianca proiettata.
 - Passo 2: Regolare da P2 a P4; la zona verde regolabile si deve sovrapporre completamente alla cornice bianca proiettata.
 - Passo 3: Infine, controllare di nuovo se la zona verde si sovrappone completamente alla cornice bianca proiettata. In caso contrario, eseguire di nuovo la regolazione precisa.
- 2-3** Una volta posizionata correttamente l'area di tocco, fare clic sul tasto Esci.

Calibrazione tocco interattivo

- 1 Passare alla modalità di visualizzazione "Solo proiettore".
- 2 Eseguire la calibrazione tocco su S560P utilizzando S560x Interactive Utility (Win e Mac).
- 3 Selezionare la calibrazione automatica durante l'esecuzione di S560X Interactive Utility.

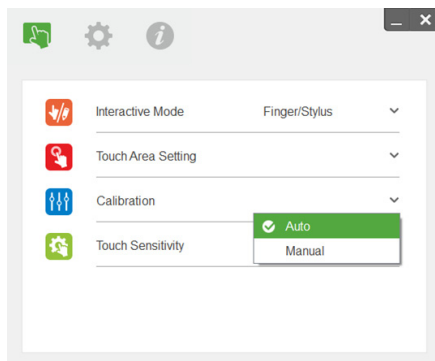

NOTA: Se appare il messaggio di errore, attenersi alle procedure di seguito per eseguire la risoluzione dei problemi ed effettuare di nuovo Calibrazione automatica.

- Chiudere tutte le applicazioni software
- Ridurre la luce ambiente
- Non ostruire o agitare l'obiettivo durante la calibrazione
- Verificare se l'immagine proiettata è nitida. In caso contrario, eseguire la messa a fuoco per rendere nitida l'immagine

In caso di errore di calibrazione automatica, eseguire l'impostazione con "Calibrazione automatica".

- 4 Selezionare Calibrazione manuale e attenersi alle procedure di calibrazione. Si consiglia Calibrazione manuale per una maggiore precisione.

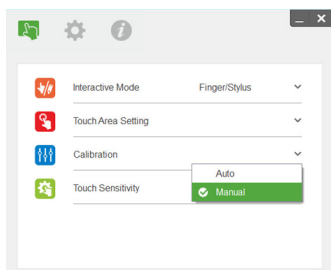

Uso di S560T e della lavagna cancellabile a secco

Per usare il pennarello cancellabile a secco sulla lavagna senza influire sull'operazione di tocco, utilizzare il tasto "Freeze" o "Blank Screen" sul telecomando.

- 1 Freeze: Utilizzare il tasto Freeze per interrompere l'immagine sullo schermo e sospendere la funzionalità di tocco. Premere di nuovo il tasto Freeze per riprendere l'operazione di tocco.

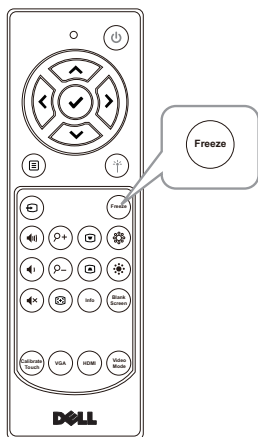

- 2 Blank Screen: Utilizzare il tasto Blank Screen per visualizzare una schermata vuota sul proiettore. Premere il tasto per passare tra sfondo bianco/nero e per riprendere il funzionamento normale. In modalità 'Schermata vuota', l'operazione di tocco è sospesa.

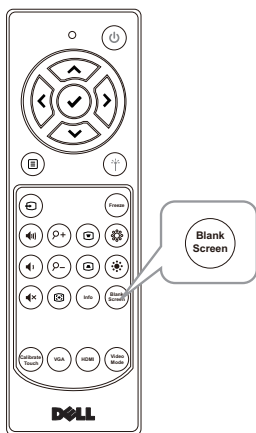

4

Collegamento dell'adattatore display wireless

Installazione dell'adattatore display wireless

Il proiettore dispone di una porta di alimentazione HDMI e USB per l'adattatore display wireless.

L'adattatore display wireless non viene consegnato con il proiettore S560P/S560T.

Le procedure di installazione sono le seguenti:

- 1 Assicurarsi che il proiettore sia già spento.
- 2 Collegare il cavo USB di alimentazione all'adattatore display wireless, quindi collegare l'adattatore display wireless.

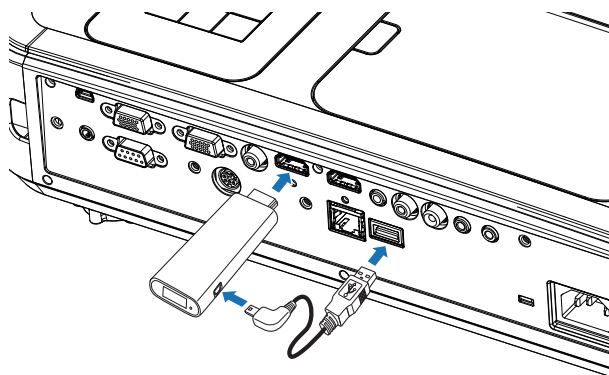

NOTA: Il cavo USB di alimentazione è fornito in dotazione con l'adattatore display wireless e non con il proiettore.

Impostazione dell'adattatore display wireless

1 Accendere il proiettore.

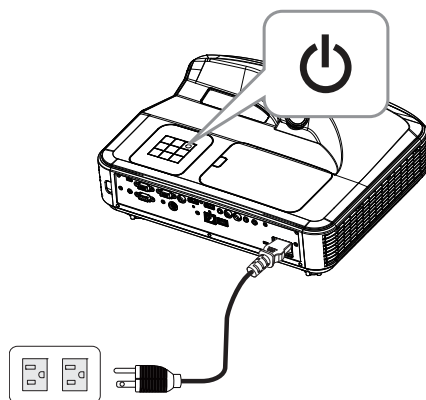

2 Passare alla sorgente "Display wireless".

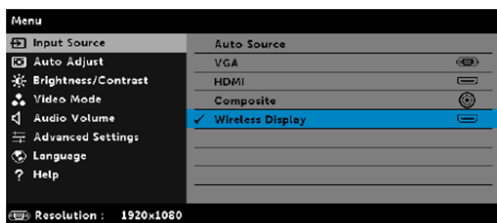

3 Fare riferimento alle istruzioni di impostazione dell'adattatore display wireless per procedere alla proiezione wireless.

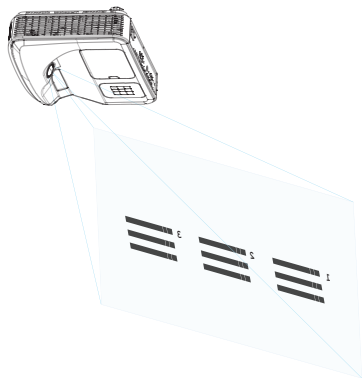

5

Risoluzione dei problemi

Consigli per la risoluzione dei problemi

Se si verificano problemi con il proiettore, consultare i seguenti consigli per la risoluzione dei problemi. Se il problema persiste, contattare Dell: www.dell.com/contactDell.



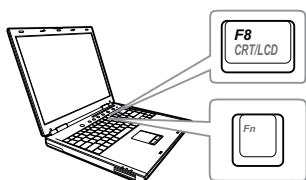

Problema

Assenza di immagine sullo schermo



Possibile soluzione

- Assicurarsi di avere scelto l'origine corretta dell'ingresso nel menu SELEZ. INPUT.
 - Assicurarsi che la porta video esterna sia abilitata. Se si usa un computer portatile Dell, premere (Fn+F8). Per altri computer, vedere la documentazione corrispondente. Se le immagini non sono visualizzate in modo appropriato, aggiornare il driver video del computer. Per computer Dell, vedere il sito www.dell.com/support.
 - Assicurarsi che tutti i cavi siano collegati saldamente. Fare riferimento a "Regolazione delle dimensioni dell'immagine" a pagina 10.
 - Assicurarsi che i piedini dei connettori non siano piegati o rotti.
 - Assicurarsi che lampada sia installata in modo appropriato (fare riferimento a "Sostituzione della lampada" a pagina 38).
 - Usare Mod. di prova nel menu Avanzate - Imp. proiettore. Accertarsi che i colori dello schema di prova siano corretti.
-

Problema (continua)	Possibile soluzione (continua)
Immagine parziale, in scorrimento o visualizzata parzialmente	<p>1 Premere il tasto Regolazione auto del telecomando.</p> <p>2 Se si usa un notebook Dell, impostare la risoluzione del computer su 1080p (1920 x 1080):</p> <p>a Fare clic col tasto destro del mouse su uno spazio vuoto del desktop di Microsoft® Windows®, fare clic su Proprietà e poi selezionare la scheda Impostazioni.</p> <p>b Verificare che l'impostazione sia 1920 x 1080 pixel per la porta monitor esterna.</p> <p>c Premere   (Fn+F8).</p>
	<p>In caso di difficoltà nel cambiare la risoluzione, oppure se il monitor si blocca, riavviare tutte le attrezzature ed il proiettore.</p> <p>Se non si utilizza un notebook Dell, vedere la documentazione corrispondente al prodotto utilizzato. Se le immagini non sono visualizzate in modo appropriato, aggiornare il driver video del computer. Per computer Dell, vedere il sito www.dell.com/support.</p>
Lo schermo non visualizza la presentazione	Se si utilizza un computer portatile, premere   (Fn+F8).
L'immagine non è stabile o presenta sfarfallii	Regolare la funzione d'allineamento nel menu OSD Imp. visualizz. del menu Avanzate (solo in modalità PC).
L'immagine visualizzata ha una barra verticale tremolante	Regolare la frequenza nel menu OSD Imp. visualizz. del menu Avanzate (solo in modalità PC).

Problema (continua)	Possibile soluzione (continua)
Il colore dell'immagine non è corretto	<ul style="list-style-type: none"> • Se il display riceve la scorretta uscita del segnale dalla scheda video, impostare il tipo di segnale su RGB nel menu OSD Imp. immagine della scheda Avanzate. • Usare il Mod. di prova nelle Imp. proiettore del menu Avanzate. Accertarsi che i colori dello schema di prova siano corretti.
L'immagine non è a fuoco	1 Accertarsi che lo schermo di proiezione sia alla giusta distanza dal proiettore (1,46 piedi [44,6 cm] ~1,83 piedi [55,8]).
L'immagine proiettata è allungata durante la riproduzione di un DVD da 16:9	<p>Il proiettore rileva automaticamente il formato del segnale in ingresso. Manterrà il rapporto di visualizzazione dell'immagine proiettato in base al formato del segnale di ingresso con una impostazione originale.</p> <p>Se l'immagine è ancora allungata, regolare le proporzioni in Imp. visualizz. del menu OSD Avanzate.</p>
Immagine rovesciata	Selezionare Imp. proiettore nel menu OSD Avanzate e regolare la modalità del proiettore.
La lampada è fulminata o emette un rumore di scoppio	Al termine della sua vita utile, è possibile che la lampada provochi un forte rumore di scoppio. In tal caso, il proiettore non si riaccenderà. Per sostituire la lampada fare riferimento a "Sostituzione della lampada" a pagina 38.
Il LED LAMP è acceso di colore ambra	Se l'indicatore LAMP è illuminato di colore ambra, sostituire la lampada.

Problema (continua)	Possibile soluzione (continua)
Il LED LAMP lampeggia di colore ambra	<p>Se il LED LAMP lampeggia di colore ambra, significa che il collegamento del modulo lampada potrebbe essere interrotto. Controllare il modulo lampada e assicurarsi che sia installato correttamente.</p> <p>Se gli indicatori LAMP e Alimentazione lampeggiano di colore ambra, il driver della lampada presenta un guasto e il proiettore viene spento automaticamente.</p> <p>Se il LED LAMP e TEMP lampeggiano di colore ambra ed il LED Alimentazione è acceso di colore blu, significa che il la ruota colore si è guastata ed il proiettore si spegnerà automaticamente.</p> <p>Per annullare la modalità di protezione, tenere premuto il tasto ALIMENTAZIONE per 10 secondi.</p>
L'indicatore TEMP è di colore ambra	<p>Proiettore surriscaldato. Lo schermo si spegne automaticamente. Riaccendere lo schermo solo dopo che il proiettore si è raffreddato. Se il problema persiste, contattare Dell: www.dell.com/contactDell.</p>
L'indicatore TEMP lampeggia di colore ambra	<p>Se la ventola si guasta il proiettore si spegne automaticamente. Provare ad annullare la modalità del proiettore tenendo premuto per 10 secondi il tasto Alimentazione. Attendere 5 minuti e accendere di nuovo. Se il problema persiste, contattare Dell: www.dell.com/contactDell.</p>
Il telecomando non funziona regolarmente oppure funziona in un campo molto limitato	<p>Le batterie possono essere scariche. In questo caso, sostituire con due nuove batterie AAA.</p>

Segnali guida

Stato proiettore	Descrizione	Tasti di controllo		Indicatore	
		Alimentazione	TEMP (ambra)	LAMP (ambra)	
Modalità Standby	Proiettore in modalità Standby. Pronto per l'accensione.	Lampeggio bianco	DISATT.	DISATT.	
Modalità Riscaldamento	Il proiettore richiede un po' di tempo per riscaldarsi e accendersi.	Bianco	DISATT.	DISATT.	
Lampada accesa	Proiettore in modalità Normale, pronto per visualizzare l'immagine. <input checked="" type="checkbox"/> Nota: Non si accedere al menu dell'OSD.	Bianco	DISATT.	DISATT.	
Modalità Raffredd	Il proiettore si sta raffreddando per spegnersi.	Bianco	DISATT.	DISATT.	
Proiettore surriscaldato	Le ventole dell'aria potrebbero essere bloccate o la temperatura ambiente potrebbe essere superiore a 40°C. Il proiettore si spegne automaticamente. Accertarsi che le ventole dell'aria non siano bloccate e che la temperatura ambiente sia entro i limiti operativi. Se il problema persiste, contattare Dell.	DISATT.	AMBRA	DISATT.	
Rottura della ventola	Una delle ventole si è rotta. Il proiettore si spegne automaticamente. Se il problema persiste, contattare Dell.	DISATT.	AMBRA lampeggiante	DISATT.	
Rottura del driver della lampada	Il driver della lampada si è rotto. Il proiettore si spegne automaticamente. Scollegare il cavo di alimentazione. Dopo tre minuti, collegare il cavo di alimentazione e riaccendere lo schermo. Se il problema persiste, contattare Dell.	AMBRA lampeggiante	DISATT.	AMBRA lampeggiante	
Rottura ruota dei colori	La ruota dei colori non si avvia. Errore del proiettore, che si spegne automaticamente. Scollegare il cavo di alimentazione. Dopo tre minuti, collegare il cavo di alimentazione e riaccendere lo schermo. Se il problema persiste, contattare Dell.	Bianco	AMBRA lampeggiante	AMBRA lampeggiante	
Guasto della lampada	La lampada è difettosa. Sostituirla.	DISATT.	DISATT.	AMBRA	
Errore - alimentazione CC (+12 V)	L'alimentazione è stata interrotta. Il proiettore si spegne automaticamente. Scollegare il cavo di alimentazione. Dopo tre minuti, collegare il cavo di alimentazione e riaccendere lo schermo. Se il problema persiste, contattare Dell.	AMBRA lampeggiante	AMBRA	AMBRA	
Connessione modulo lampada non riuscito	La connessione modulo lampada potrebbe essere interrotta. Controllare il modulo lampada e assicurarsi che sia installato correttamente. Se il problema persiste, contattare Dell.	DISATT.	DISATT.	AMBRA lampeggiante	

6

Manutenzione

Sostituzione della lampada

- △ **ATTENZIONE:** Attenersi alle istruzioni per la sicurezza prima di iniziare una qualsiasi delle procedure di questa sezione, come descritto a pagina 9.

Sostituire la lampada quando sullo schermo viene visualizzato il messaggio "La lampada sta raggiungendo il termine della sua durata utile. È suggerita la sostituzione! www.dell.com/lamps". Se dopo la sostituzione della lampada il problema persiste, rivolgersi a Dell.

- △ **ATTENZIONE:** Utilizzare una lampada originale per garantire condizioni sicure e ottimali per il funzionamento del proiettore.
- △ **ATTENZIONE:** Durante l'uso, la lampada diventa molto calda. Non cercare di sostituire la lampada prima di aver lasciato raffreddare il proiettore per almeno 30 minuti.
- △ **ATTENZIONE:** Non toccare mai la lampadina o il vetro della lampada. Le lampade dei proiettori sono molto fragili e possono rompersi se vengono toccate. I pezzi di vetro infranto sono taglienti e possono provocare lesioni.
- △ **ATTENZIONE:** In caso di rottura della lampada, rimuovere tutti i pezzi rotti dal proiettore e smaltire o riciclare secondo la legislazione locale vigente. Per ulteriori informazioni, vedere www.dell.com/hg.

- 1 Spegner il proiettore e scollegare il cavo di alimentazione.
- 2 Lasciare che il proiettore si raffreddi per almeno 30 minuti.
- 3 Allentare la vite che fissa il coperchio superiore e rimuovere il coperchio.
- 4 Allentare la vite che fissa la lampada.
- 5 Sollevare la lampada mediante la sua maniglia di metallo.

-  **NOTA:** Dell potrebbe richiedere la restituzione delle lampade sostituite in garanzia. Altrimenti, rivolgersi all'ente locale per i rifiuti per chiedere l'indirizzo del deposito rifiuti più vicino.

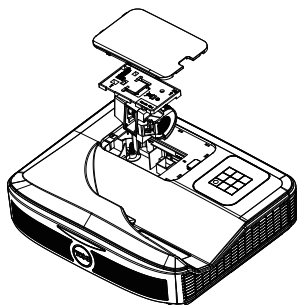

- 6 Sostituire con una nuova lampada.
- 7 Serrare la vite che fissa la lampada.
- 8 Rimettere il coperchio superiore e stringere la vite.
- 9 Azzerare il tempo di funzionamento della lampada selezionando "Sì" per **Ripristino lamp.** nell'OSD **Impostazioni alimentazione** del menu **Avanzate**. Quando si sostituisce un nuovo modulo lampada, il proiettore lo rileva automaticamente e azzerà le ore della lampada.



ATTENZIONE: Smaltimento delle lampade (solo per gli Stati Uniti)



LE LAMPADINE ALL'INTERNO DI QUESTO PRODOTTO CONTENGONO MERCURIO E DEVONO ESSERE RICICLATE O SMALTITE IN BASE ALLE DISPOSIZIONI DI LEGGE LOCALI, REGIONALI E STATALI. PER ULTERIORI INFORMAZIONI, VISITARE IL SITO WEB ALL'INDIRIZZO WWW.DELL.COM/HG OPPURE CONTATTARE L'ENTE EIAE ACCEDENDO ALL'INDIRIZZO WWW.EIAE.ORG. PER INFORMAZIONI SPECIFICHE SULLO SMALTIMENTO DELLE LAMPADINE, VISITARE IL SITO WWW.LAMPRECYCLE.ORG.

Sostituzione delle batterie del telecomando



NOTA: Rimuovere le batterie dal telecomando quando non viene utilizzato.

1 Premere la linguetta per sollevare il coperchio del vano batterie.

1

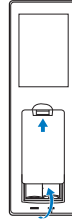

2 Controllare la polarità (+/-) sulle batterie.

2

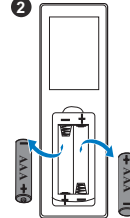

3 Inserire le batterie e allineare correttamente la polarità in base all'indicazione nel vano batterie.

3

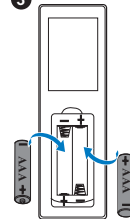

4 Posizionare di nuovo il coperchio batterie.

4

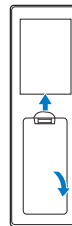

7

Specifiche tecniche

Valvola luminosa	0,65" 1080p S600 DMD, DarkChip3™
Luminosità	3400 ANSI Lumens (al massimo)
Rapporto di contrasto	1800:1 tipico (Full On/Full Off)
Uniformità	80% Tipica (standard Giappone - JBMA)
Numero di pixel	1920 x 1080 (1080p)
Proporzioni	16:9
Colori visualizzabili	1,07 miliardi di colori
Velocità ruota dei colori	2 X
	1 X per Display 3D
Obiettivo di proiezione	Obiettivo fisso (WA21), F#/2,4
	Portata =UST TR0,25
	Compensazione: 118,5 ± 5%
Dimensione dello schermo di proiezione	81 ~100 pollici
	Dimensioni ottimizzate: 226,31 cm
Distanza di proiezione	1,46 ~1,83 piedi (44,6 cm ~55,8)
Compatibilità video	Video comp.:
	NTSC: M (3,58 MHz), 4,43 MHz
	PAL: B, D, G, H, I, M, N, 4,43 MHz
	SECAM: B, D, G, K, K1, L, 4,25/4,4 MHz
	Ingresso video a componenti via VGA: 1080i (50/60 Hz), 720p (50/60 Hz), 576i/p, 480i/p
	Ingresso HDMI: 1080p, 720p, 576i/p, 480i/p
Alimentatore	Alimentatore CA universale 90~264 V 50-60 con ingresso PFC

Consumo energetico	<p>Modalità Normale: 320 W \pm10% a 110 Vac</p> <p>Modalità ECO: 270 W \pm10% a 110 Vac</p> <p>Modalità Standby: < 0,5 W</p> <p>Standby di rete: < 3 W</p> <p>NOTA: Per impostazione predefinita, il proiettore è impostato per entrare in modalità Risparmio energetico dopo 20 minuti di inattività.</p>
Audio	2 casse da 10 Watt RMS
Livello di disturbo	<p>Modalità Normale: 36 dB(A)</p> <p>Modalità ECO: 32 dB(A)</p>
Peso del proiettore	4,7kg
Dimensioni (larghezza x altezza x profondità)	15,08 x12,52 x 4,06 pollici (383 x 318 x 103 mm)

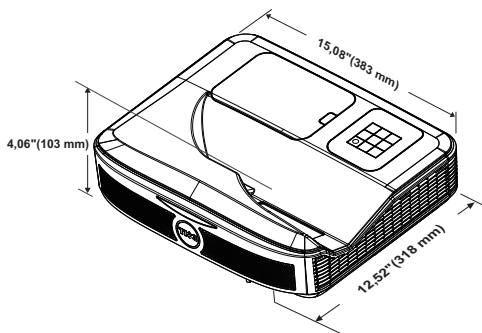

Ambiente	<p>Temperatura d'esercizio: Da 5°C a 40°C (da 41 °F a 104 °F)</p> <p>Umidità: 80% massimo</p> <p>Temperatura di immagazzinamento: Da 0°C e 60 °C (da 32 °F e 140 °F)</p> <p>Umidità: 90% massimo</p> <p>Temperatura di spedizione: Da -20 °C a 60 °C (da -4 °F a 140 °F)</p> <p>Umidità: 90% massimo</p>
Connettori I/O	Alimentazione: Una presa d'alimentazione CA (ingresso C14 a 3 pin)

Ingresso VGA: Un connettore D-sub 15 pin (blu), VGA-In, per segnali ingresso RGB/Component analogici.

Uscita VGA: Un connettore D-sub 15 pin (nero) per loop through VGA.

Ingresso video composito: Un connettore RCA giallo per segnale CVBS.

Ingresso HDMI: Due connettori HDMI per il supporto conforme HDCP con specifica HDMI 1.4a.

Ingresso audio analogico: Un connettore mini audio stereo da 3,5 mm (blu)/ Una coppia RCA ingresso audio (L/R)

Uscita audio variabile: Un connettore mini audio stereo da 3,5 mm (Verde).

Due connettori stereo mini da 3,5 mm (blu) e due paia di connettori RCA (rosso/bianco)

Microfono: Un connettore stereo mini da 3,5 mm (Rosa).

Porta USB (mini USB): Uno slave mini USB per l'aggiornamento firmware/interattivo.

Uscita 5 V/1,8A: Una uscita USB tipo A 5 V CC / 1,8 A per il supporto del dongle.

Porta RS232: Un connettore D-sub 9 pin per comunicazione RS232.

Porta RJ-45: Un connettore RJ-45 integrato per il controllo di rete.

Unità di tocco: un jack di alimentazione modulo telo di proiezione

Lampada

Lampada sostituibile dall'utente a 260 W PHILIPS

Durata lampada

Modalità Normale: Fino a 3000 ore

Modalità ECO: Fino a 5000 ore



NOTA: La classificazione della durata della lampada di un proiettore è solo la misura della degradazione della luminosità e non una specifica del tempo che occorre alla lampada per guastarsi o cessare di emettere luce. La durata della lampada indica il tempo che occorre al 50% delle lampade prima di subire una riduzione della luminosità di

circa il 50% dei lumens. La classificazione della durata della lampada non è garantita. La durata operativa di una lampada per proiettore varia a seconda delle condizioni operative e dell'uso. L'utilizzo di un proiettore in condizioni di stress, che possono includere ambienti polverosi soggetti a temperature elevate, per molte ore al giorno, e lo spegnimento improvviso, accorcerà la durata della lampada e molto probabilmente ne provocherà la rottura.

8

Informazioni aggiuntive

Per ulteriori informazioni sull'uso del proiettore, consultare la **Guida dell'uso dei proiettori Dell** sul sito www.dell.com/support/manuals.

9

Contattare Dell

Negli Stati Uniti, chiamare 800-WWW-DELL (800-999-3355).



NOTA: Se non si possiede una connessione Internet attiva, è possibile trovare le informazioni di contatto nella fattura di acquisto, nella distinta di spedizione, nella bolla o nel catalogo dei prodotti Dell.

Dell fornisce diverse opzioni di assistenza e supporto online. La disponibilità varia in base al paese e al prodotto e alcuni servizi potrebbero non essere disponibili nella propria zona. Per contattare Dell per le vendite, il supporto tecnico o per il servizio tecnico:

- 1 Andare al sito www.dell.com/contactDell.
- 2 Selezionare la regione sulla mappa interattiva.
- 3 Selezionare un segmento per il contatto.
- 4 Selezionare il collegamento al servizio o il supporto adeguato in base alle proprie necessità.

Indice

A

- assistenza
 - contattare Dell 45, 46

C

- Contattare Dell 5, 38

D

- Dell
 - contattare 45, 46

N

- numeri di telefono 46

P

- Penna interat.
 - Batteria 17
 - Indicatore di alimentazione 17
 - Interruttore d'alimentazione 17
 - Passante cinghietta 17
 - Punta della penna 17
- Porte di collegamento
 - Alimentazione unità di tocco 8
 - Connettore d'alimentazione

8

- Connettore di ingresso audio 8
- Connettore di ingresso VGA 8
- Connettore di uscita audio 8
- Connettore di uscita VGA (loop through monitor) 8
- Connettore HDMI 1 8
- Connettore HDMI 2 8
- Connettore microfono 8
- Connettore RCA audio 8
- Connettore RJ45 8
- Connettore RS232 8
- Connettore USB A 8
- Connettore video composito 8
- Mini USB (mini tipo B) 8

R

- Regolazione della messa a fuoco del proiettore 10, 31

S

- Sostituzione della lampada 38
- Specifiche tecniche
 - Alimentatore 41
 - Ambiente 42
 - Audio 42
 - Colori visualizzabili 41
 - Compatibilità video 41

- Connettori I/O 42
- Consumo energetico 42
- Dimensione dello schermo di proiezione 41
- Dimensioni 42
- Distanza di proiezione 41
- Livello di disturbo 42
- Luminosità 41
- Numero di pixel 41
- Obiettivo di proiezione 41
- Peso del proiettore 42
- Proporzioni 41
- Rapporto di contrasto 41
- Uniformità 41
- Valvola luminosa 41
- Velocità ruota dei colori 41

T

- Telecomando 12

U

- Unità principale 7
 - Coperchio lampada 7
 - Fotocamera 7
 - Obiettivo 7
 - Ricevitori a infrarossi (IR) 7
 - Tasto alimentazione 7